

"Decenio de la Igualdad de Oportunidades para mujeres y hombres"
"Año del Diálogo y la Reconciliación Nacional"

MEMORANDUM N° 1635 - 2018-FONDEPES/DIGENIPAA

CARGO

A : CPC JAVIER EDUARDO CHANG SERRANO.
Jefe de la Oficina General de Administración.

ASUNTO : VALORIZACION N° 07 del PRESUPUESTO ADICIONAL N° 01.
Obra: Mejoramiento de los servicios del DPA Cabo Blanco, distrito de El Alto – Talara.
Contrato: N° 10-2017-FONDEPES/OGA
Contratista: P.S.V. CONSTRUCTORES S.A.

REFERENCIA: a) Informe N° 083-2018-FONDEPES/DIGENIPAA/AOEM/MYM
b) Carta CSL.170801.ED.346.18

FECHA : Lima, 13 JUN 2018

Tengo a bien dirigirme a su despacho, para remitir adjunto al presente, la Valorización N° 07 del Presupuesto Adicional N° 01 de la obra del asunto, el mismo que fuera aprobado mediante Resolución Jefatural N° 076-2017-FONDEPES/J, correspondiente a los trabajos efectuados al 31 de mayo del 2018, por la empresa PSV CONSTRUCTORES S.A., la misma que ha sido revisada por la empresa supervisora de obra.

Con la conformidad del coordinador del Área de Obras, Equipamiento y Mantenimiento de la Dirección General de Inversión Pesquera Artesanal y Acuícola de FONDEPES, mediante Informe N° 083-2018-FONDEPES/DIGENIPAA/AOEM/MYM, el cual hago mío, se solicita se sirva disponer a quien corresponda, se efectúe el trámite para efectuar el pago de la indicada valorización, aclarando que en lo que respecta a deducciones y otras penalidades se efectuarán en la liquidación de obra.

Atentamente,



FONDEPES

ing. Luis Alberto Barberi Quino
Director General de Inversión
Pesquera Artesanal Y Acuicola

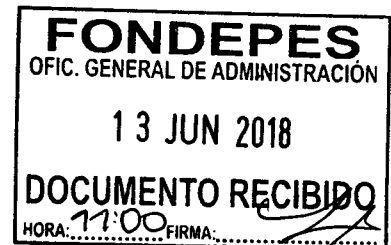



CONFORMIDAD DE GASTO

Conste por la presente que el Director General de Inversión Pesquera Artesanal y Acuícola al suscribir la presente acta, da su conformidad para realizar el Pago por el concepto de VALORIZACION N° 07 – ADICIONAL N°01 por la suma de **S/54,533.13 (Cincuenta y Cuatro Mil Quinientos Treinta y Tres con 13/100 Soles)**, a favor de P.S.V CONSTRUCTORES S.A., encargado de la ejecución de la Obra “Mejoramiento de los Servicios del DPA Cabo Blanco, distrito de El Alto – Talara”, según contrato N° 010-2017-FONDEPES.



Lima, Junio 2018

FONDEPES

Ing. Luis Alberto Barberi Quino
Director General de Inversión
Pesquera Artesanal Y Acuicola

INFORME N° 083- 2018-FONDEPES/DIGENIPAA/AOEM/MYM

A : Ing. LUIS ALBERTO BARBIERI QUINO.
Director General de Inversión Pesquera Artesanal y Acuícola

ASUNTO : VALORIZACION N° 07 del PRESUPUESTO ADICIONAL N° 01.
Obra: Mejoramiento de los servicios del DPA Cabo Blanco, distrito de El Alto – Talara.
Contrato: 10-2017-FONDEPES/OGA.

REFERENCIA: a) Carta CSL.170801.ED.346.18

FECHA : Lima

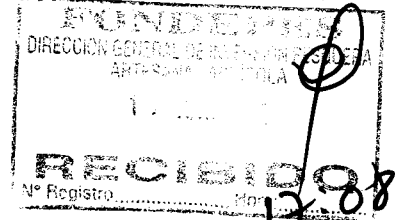

Tengo el agrado de dirigirme a usted, en atención a los documentos de la referencia, mediante los cuales el supervisor de obra, CESEL S.A. hace llegar la Valorización N° 07 del Presupuesto Adicional N° 01 de la obra del asunto, el mismo que fuera aprobado mediante Resolución Jefatural N° 076-2017-FONDEPES/J del 27 de Octubre del 2017, correspondiente a los trabajos efectuados entre el 01 y el 31 de mayo del 2018, la misma que ha sido elaborada conjuntamente con el Contratista PSV CONSTRUCTORES S.A. y luego de revisada y corregida por ellos.

Luego de efectuar la revisión de los cálculos, los mismos que fueron elaborados por el Supervisor de obra, se obtuvo como resultado lo siguiente:

A. VALORIZACION N° 07 (contractual)		38,512.10
Estructuras de mar	38,512.10	
Estructuras en tierra	0.00	
Arquitectura	0.00	
Instalaciones eléctricas	0.00	
Instalaciones sanitarias	0.00	
Equipamiento	0.00	
Impacto Ambiental	0.00	
B. GASTOS GENERALES Y UTILIDADES		7,702.42
Gastos Generales (10.00%)	3,851.21	
Utilidades (10.00%)	3,851.21	
C. REAJUSTES		0.00
Total de reajustes (*)	0.00	
D. SUB TOTAL VALORIZACIÓN N° 07		46,214.52
Total Valorización (A-B-C+D)		46,214.52
I.G.V. (18%)		8,318.61
E. TOTAL A FACTURAR VALORIZACIÓN N° 07		54,533.13

Son: Cincuenta y Cuatro Mil Quinientos Treinta y Tres con 13/100 Soles.

ANALISIS

A continuación, se adjunta un cuadro donde se incluyen los datos más representativos de la obra y las fechas en que se entregó la documentación, demostrando el cumplimiento de los TDR.

<u>ITEM</u>	<u>DESCRIPCION</u>	<u>DETALLE</u>
		Mejoramiento de los servicios del DPA
1	Nombre de la obra	: Cabo Blanco, distrito de El Alto – Talara
2	Contrato de Obra	: N° 10-2017-FONDEPES/OGA
3	Presupuesto Contratado	: S/. 17'624,136.92
4	Sistema	: Precios Unitarios
5	Contratista	: PSV CONSTRUCTORES S.A.
6	Plazo Contractual	: 300 días calendario
7	Fecha de Entrega de Terreno	: 25 de Abril del 2017
8	Inicio del Plazo Contractual	: 26 de Abril del 2017
9	Ampliaciones de Plazo N°01	: 34 días calendario
10	Ampliaciones de Plazo N°02	: Denegado
11	Ampliaciones de Plazo N°03	: Denegado
12	Ampliaciones de Plazo N°04	: 19 días calendario
13	Ampliaciones de Plazo N°05	: 05 días calendario
14	Ampliaciones de Plazo N°06	: 56 días calendario
15	Nueva fecha de culminación de plazo	: 12 de junio del 2018.
16	Fecha de entrega de Valorización N° 06 del Presup. Adicional N°01 por Contratista	: 31 de mayo del 2018

CONCLUSIONES Y RECOMENDACIONES:

El suscrito, al haberse comprobado que el contratista ha cumplido con entregar lo indicado en los términos de referencia y en los plazos previstos, considera procedente el pago de la Valorización N°07 del Presupuesto Adicional N° 01, por tal razón se recomienda continuar con el respectivo trámite de pago, aclarando que en lo que respecta a deducciones por cualquier concepto y otras penalidades se efectuarán en la liquidación de obra.

Sin otro particular, quedo de usted.

Atentamente,

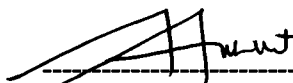

Arq. Miguel Yurivilca Montes
CAP N° 6678

El Coordinador del Área de Obras, Equipamiento y Mantenimiento que suscribe, hace suyo en todas sus partes el presente documento.

FONDEPES
P'
Ing. Raúl A. Mora Guillen
COORDINADOR DE OBRAS EQUIPAMIENTO
Y MANTENIMIENTO



"Decenio de la Igualdad de Oportunidades para Mujeres y Hombres"
"Año del Diálogo y la Reconciliación Nacional"



04734169

Usuario: *[illegible]*
Fecha: 11/06/2018
Hora: 17:20



CARGO 01486-2018-FONDEPES/AOEM

A: MORGAN LEON MAGALI

Asunto: CSL-170801-ED-346-2018
REMITE VALORIZACION N| 07 - ADICIONAL DE OBRA N| 01 - MAYO 2018 REF: "MEJORAMIENTO DE LOS SERVICIOS DEL DPA DE CABO BLANCO-EL ALTO-PIURA"

Referencia: INFORME 00083-2018-FONDEPES/MYM

Fecha: 11/06/2018

Observación: SE ADJUNTA PROYECTO DE MEMO A OGA

EXP. 1498
CCP 268
RR R.O

Atentamente,



AREA DE OBRAS, EQUIPAMIENTO Y MANTENIMIENTO



"Decenio de la Igualdad de Oportunidades para Mujeres y Hombres"
"Año del Diálogo y la Reconciliación Nacional"



04734169

Usuario: **pruiz**
Fecha: **11/06/2018**
Hora: **17:20**



CARGO 01486-2018-FONDEPES/AOEM

A: MORGAN LEON MAGALI

Asunto: CSL-170801-ED-346-2018
REMITE VALORIZACION N| 07 - ADICIONAL DE OBRA N| 01 - MAYO 2018 REF: "MEJORAMIENTO DE LOS SERVICIOS DEL DPA DE CABO BLANCO-EL ALTO-PIURA"

Referencia: INFORME 00083-2018-FONDEPES/MYM

Fecha: 11/06/2018

Observación: SE ADJUNTA PROYECTO DE MEMO A OGA

Atentamente,



AREA DE OBRAS, EQUIPAMIENTO Y MANTENIMIENTO



"Decenio de la Igualdad de Oportunidades para Mujeres y Hombres"
"Año del Diálogo y la Reconciliación Nacional"



04734421

Usuario: **usuario_digenipaa3**

Fecha: **12/06/2018**

Hora: **11:34**



CARGO 00017-2018-FONDEPES/MML

A: DIRECCION GENERAL INVERSION PESQUERA ARTESANAL Y ACUICOLA
Asunto: CSL-170801-ED-346-2018
REMITE VALORIZACION N| 07 - ADICIONAL DE OBRA N| 01 - MAYO 2018 REF: "MEJORAMIENTO DE LOS SERVICIOS DEL DPA DE CABO BLANCO-EL ALTO-PIURA"

Referencia:

Fecha: 12/06/2018

Observación: SE DERIVA PARA TRAMITE DE VALORIZACIÓN 7, ADICIONAL 1, MAYO 2018, DPA CABO BLANCO, CON CERTIFICACIÓN 268, EXPEDIENTE 1498, FUENTE R.O.

Atentamente,

MORGAN LEON MAGALI

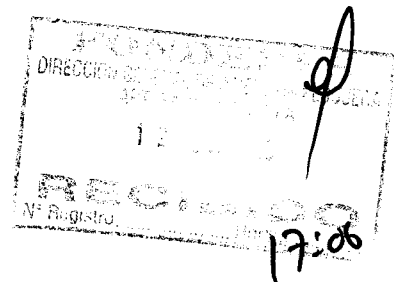



PERÚ

Ministerio de la Producción

FONDEPES
Fondo Nacional de Desarrollo Pesquero

Fecha: 06/06/18

MEMORÁNDUM INTERNO N° 2459 - 201 - FONDEPES/ DIGENIPAA

Asunto: CSL. 170801. ED.346

Referencia: _____ Registro: 4762

Destino	Indicación	Destino	Indicación
JEFATURA		DIGECADETA	
SG		OGA	FONDEPES ÁREA DE OBRAS, EQUIPAMIENTO Y MANTENIMIENTO
OCI		OGAJ	06 JUN. 2018
DIGEPROFIN		OGPP	RECIBIDO Registro: Hora: 12:18
DIGECADEPA		OTROS	<u>AOEM.</u>
Observaciones: _____			

Atentamente

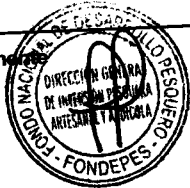

Indicaciones:

- 01. Autorizado/Aprobado
- 02. Calificar/Evaluar
- 03. Informe
- 04. Proyectar resolución
- 05. Atención/Tramitación
- 06. Conocimiento y fines
- 07. Notificar al interesado
- 08. Reformular
- 09. Ayuda memoria
- 10. Coordinar
- 11. Opinión/Recomendación
- 12. Consolidar
- 13. Aclarar redacción
- 14. Implementar/Ejecutar
- 15. Preparar respuesta
- 16. Visación
- 17. Agregar a sus antecedentes
- 18. Archivo
- 19. Ampliar
- 20. Seguimiento

008



MEMORÁNDUM INTERNO N° 2025 -201-FONDEPES / DIGENIPAA / AOEM

Asunto : Memo Interno N° 2459-2018-DIGENIPAA

Referencia : _____ Registro: Y362

Destino	Indicación	Destino	Indicación

Observaciones: _____

_____ *Arg. Miguel Yurimilca* _____

_____ *06/06/18* _____

Atentamente:



- Indicaciones:**
- 0.1. Autorizado/Aprobado
 - 0.2. Calificar/Evaluar
 - 0.3. Informe
 - 0.4. Proyectar resolución
 - 0.5. Atención/Tramitación
 - 0.6. Conocimiento y fines
 - 0.7. Notificar al interesado
 - 0.8. Reformular
 - 0.9. Ayuda memoria
 - 10. Coordinar
 - 11. Opinión/Recomendación
 - 12. Consolidar
 - 13. Aclarar redacción
 - 14. Implementar/Ejecutar
 - 15. Preparar respuesta
 - 16. Visación
 - 17. Agregar a sus antecedentes
 - 18. Archivo
 - 19. Ampliar
 - 20. Seguimiento

009

CESEL INGENIEROS

CERTIFICADO EN: ISO 9001, ISO 14001, OHSAS 18001

Lima, 4 de junio de 2018

CSL.170801.ED.346.18

Señores:

FONDO NACIONAL DE DESARROLLO PESQUERO - FONDEPES

Av. Petit Thouars N° 115 - Cercado de Lima

Lima-

Atención : **Ing. Luis Alberto Barbieri Quino**
Director General de Inversión Pesquera Artesanal y Acuícola

Asunto : **Valorización N°07 – ADICIONAL DE OBRA N°01 – MAYO 2018**

Referencia : Contrato N° 14-2017- FONDEPES/OGA Supervisión de la Ejecución de la Obra:
“Mejoramiento de los Servicios del Desembarcadero pesquero artesanal Cabo Blanco, Distrito de El Alto”, Provincia de Talara, Región de Piura.

De mi consideración:

Es grato dirigirnos a usted, para saludarlo y conforme a nuestras obligaciones contractuales relacionado al proyecto de la referencia, alcanzamos la **Valorización N°07- Adicional de Obra N°01**, correspondiente al mes de mayo de 2018, en original y dos copias.

Agradeciendo la atención a la presente, nos despedimos.

Atentamente,

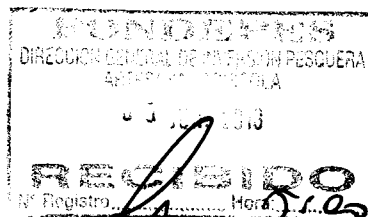

Ing. **Jorge Cabrera Vilela**
Jefe de Supervisión
CESEL SA

FONDO NACIONAL DE DESARROLLO PESQUERO	
	
2726162	
N° DOC:	00004362-2018
CLAVE:	9573
USUARIO:	dgalindo
FECHA Y HORA:	05/06/2018 17:12:19
TELEFONO:	2097700
www.fondepes.gob.pe	

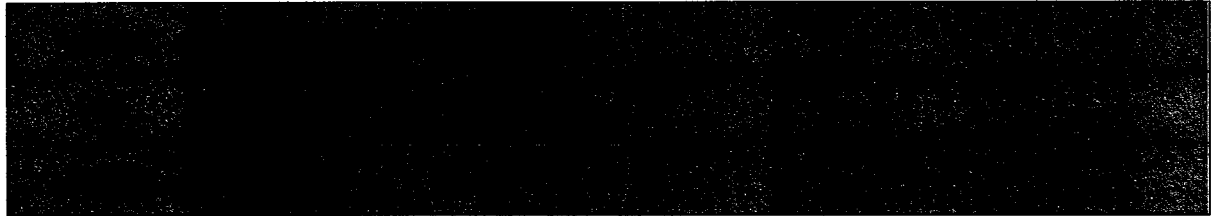

Av. José Gálvez Barrenechea 646
San Isidro - Lima 27 - Perú
Telf: (51-1) 705-5000
Fax: (51-1) 705-5050
cesel@cesel.com.pe
www.cesel.com.pe

CESEL INGENIEROS	HOJA DE TRANSMISION DE DOCUMENTOS	Número : 007
		Especialidad: Supervisión de Obra
Proyecto: SUPERVISIÓN DE LA EJECUCIÓN DE LA OBRA "MEJORAMIENTO DE LOS SERVICIOS DEL DESEMBARCADERO PESQUERO ARTESANAL EN LA LOCALIDAD DE CABO BLANCO, PROVINCIA DE TALARA, REGIÓN PIURA"		
Grupo o Sector: Puertos		



- | | | | |
|-------------------------------------|-----------------------------------|--------------------------|--------------------------------|
| <input type="checkbox"/> | Planos | <input type="checkbox"/> | Especificaciones Técnicas |
| <input type="checkbox"/> | Criterios de Diseño | <input type="checkbox"/> | Memoria de Cálculos |
| <input type="checkbox"/> | Listado de Cantidad de Materiales | <input type="checkbox"/> | Hojas de Metrados |
| <input type="checkbox"/> | Planillas | <input type="checkbox"/> | Memoria Descriptiva |
| <input checked="" type="checkbox"/> | Valorizaciones | <input type="checkbox"/> | Resultados de Pruebas de Campo |
| <input type="checkbox"/> | Informes | <input type="checkbox"/> | Otros |

Un juego (1) de los siguientes documentos es transmitido para:

- Revisión
 Aprobación
 Construcción
 Como Construido
 Conocimiento

1	CSL.170801.ED-VA.07-PA.01	0	Valorización N° 07 ADICIONAL N° 01
2			
3			
4			
5			
6			
7			
8			
9			
10			

	INFORME TECNICO CSL.170801.ED-VA.07-PA.01				Código del Proyecto: 170801			
					Revisión: A			
					Páginas:			
					Especialidad: Supervisión de Obra			
Proyecto: SUPERVISIÓN DE LA EJECUCIÓN DE LA OBRA "MEJORAMIENTO DE LOS SERVICIOS DEL DESEMBARCADERO PESQUERO ARTESANAL EN LA LOCALIDAD DE CABO BLANCO, PROVINCIA DE TALARA, REGIÓN PIURA"								
Título: Valorización N° 07 de ADICIONAL DE OBRA N° 01								
CONTROL DE REVISIONES								
Rev.	Fecha	Elaborado		Revisado		Verificado		Descripción del Cambio
		Iniciales	Firma	Iniciales	Firma	Iniciales	Firma	
0	04/06/18	AVE		LCB		JCV		Emitido para el Cliente



INDICE

1.	OBJETO.....	2
2.	DESCRIPCION DE LA OBRA.....	2
3.	DATOS GENERALES DE LA OBRA.....	3
4.	ANTECEDENTES.....	3
5.	AVANCES FINANCIEROS DEL ADICIONAL.....	4
6.	CONCLUSIONES.....	5
7.	RECOMENDACIONES.....	6

1. OBJETO

El presente informe tiene por objeto presentar la Valorización N° 07 del Adicional de Obra N° 01, aprobado mediante Resolución Jefatural N°076-2017-FONDEPES/J el 27 de octubre 2017 correspondiente al mes de MAYO de 2018, ejecutados por PSV constructores, en donde se muestran los metrados de avance de obra de cada una de las partidas valorizadas. Asimismo de verificar la información presentada por el Contratista.

2. DESCRIPCION DE LA OBRA

El proyecto MEJORAMIENTO DE LOS SERVICIOS DEL DESEMBARCADERO PESQUERO ARTESANAL EN LA LOCALIDAD DE CABO BLANCO, DISTRITO DE EL ALTO, PROVINCIA DE TALARA, REGIÓN DE PIURA, diseñado para desembarcar y procesar en condiciones adecuadas los productos hidrobiológicos de la pesca artesanal, de adecuado a la normatividad.

COMPONENTE DE ARQUITECTURA Y COMPONENTE DE ESTRUCTURAS EN TIERRA.

ZONA 01: EMBARQUE Y DESEMBARQUE

De dominio de los pescadores, ubicada tangencialmente a la zona de Tareas Previas, involucra desde el ingreso al D.P.A., vía de circulación, 1 muelles marginal de 59.00ml y muelle espigón de 20.00ml de longitud, transporte de la producción hidrobiológica en el patio de maniobra considerando solo el embarque en camiones frigoríficos y estacionamiento temporal de los carros frigoríficos.

ZONA 02: TAREAS PREVIAS Y DESPACHO

De dominio exclusivo de los Procesadores Primarios, operarios de hielo y peones de lavado de cajas, con control sanitaria, higiénico y administrativo, ubicado en la parte central de la plataforma del D.P.A., colindante a la zona de embarque y desembarque.

El acceso a esta zona es restringido por medidas sanitarias normadas en el D.S.040-2001-PE y complementadas por el Reglamento Nacional de Edificaciones según la NORMA A.010 y la NORMA A.060.

ZONA 03: SERVICIOS COMPLEMENTARIOS

La zona de servicios complementarios según las actividades específicas, van desde un dominio común, dominio restringido y dominio exclusivo, consecuentemente el acceso a estos dependerá del grado de dominio específico.

Su ubicación dependerá de la complementariedad de las zonas 01 y 02, por lo que se distribuye en diferentes zonas del D.P.A.

OBRAS PORTUARIAS

Desarrollar un estudio técnico en el actual desembarcadero, en su posición actual, desplazando el cabezo hacia el norte y profundizado el muelle hacia el mar, hasta alejarse de la rompiente, para un horizonte de los siguientes 20 años.

Un área en tierra para el manipuleo, almacenamiento y comercialización de los productos hidrobiológicos.

Un área en el mar para el desembarco, recepción de los productos de pesca en el mar y la atención de los servicios para las embarcaciones pesqueras

3. DATOS GENERALES DE LA OBRA

- ✓ **Cliente** : FONDEPES
- ✓ **Contratista** : PSV CONSTRUCTORES SA
- ✓ **Supervisión** : CESEL S.A.
- ✓ **Monto de ejecución** : S/. 17'624,136.92 (Inc. IGV).
- ✓ **Adicional N°01** : S/. 2'258,055.45 (Inc. IGV).
- ✓ **Deductivo N°01** : S/. 2'457,647.95 (Inc. IGV).
- ✓ **Modalidad de Contrato** : Precios unitarios
- ✓ **Tipo** : Adjudicación Simplificada N°001-2017.
- ✓ **Plazo de Ejecución** : 300 días calendarios.
- ✓ **Ampliación de Plazo N°01** : 34 días calendario
- ✓ **Ampliación de Plazo N°02** : Denegada
- ✓ **Ampliación de Plazo N°03** : Denegada
- ✓ **Ampliación de Plazo N°04** : 19 días calendario
- ✓ **Ampliación de Plazo N°05** : 05 días calendario
- ✓ **Ampliación de Plazo N°06** : 56 días calendario
- ✓ **Plazo total de Ejecución** : 413 días calendario
- ✓ **Forma de Pago** : Valorizaciones mensuales por avance de obra
- ✓ **Adelanto Directo** : 10% del Monto del Contrato
- ✓ **Adelanto Materiales** : 20% del Monto del Contrato
- ✓ **Entrega de Terreno** : 25 de Abril de 2017.
- ✓ **Inicio de Obra** : 26 de Abril de 2017
- ✓ **Fecha de inicio de obra** : 26 de Abril de 2017.
- ✓ **Fecha de fin de obra** : 12 de Junio de 2018.
- ✓ **Residente de Obra** : Ing. Julio Quispe Camacho
- ✓ **Jefe de Supervisión** : Ing. Jorge Cabrera Vilela
- ✓ **Coordinador de obra** : Arq. Miguel Yurivilca Montes.

4. ANTECEDENTES

- a) Con fecha 30 de marzo del 2017, se firma el contrato de Ejecución de la Obra "MEJORAMIENTO DE LOS SERVICIOS DE DESEMBARCADERO PESQUERO ARTESANAL CABO BLANCO, DISTRITO DEL ALTO TALARA", entre Ministerio de Pesquería, hoy Ministerio de Producción y el CONTRATISTA PSV por el monto total ascendente a la suma de S/. 17'624,136.92, incluido el IGV.
- b) Con fecha 29 de Marzo del 2017, el Comité Especial adjudicó la Buena Pro de la ADJUDICACIÓN SIMPLIFICADA N°001-2017-FONDEPES DERIVADA DE LA CP N°002-2016-FONDEPES- SEGUNDA CONVOCATORIA, para la Contratación del Servicio de Consultoría de SUPERVISIÓN DE LA EJECUCIÓN DE LA OBRA "MEJORAMIENTO DE LOS SERVICIOS DESEMBARCADERO PESQUERO ARTESANAL CABO BLANCO, DISTRITO DE EL ALTO TALARA", código SNIP 95832, a CESEL S.A.

SERVICIO DE SUPERVISIÓN DE LA OBRA:
"MEJORAMIENTO DE LOS SERVICIOS DE DESEMBARCADERO PESQUERO ARTESANAL CABO BLANCO,
DISTRITO DEL ALTO TALARA"

- c) El 18 de Abril del 2017 se hizo entrega al Contratista, el adelanto directo N° 01 correspondiente al 10% del monto del contrato, cuya suma asciende a S/. 1'762,413.69 (un millón setecientos sesenta y dos mil cuatrocientos trece con 69/100) incluido el IGV.
- d) El 27 de Octubre del 2017, con Resolución Jefatural N°076-2017-FONDEPES/J se aprobó el Expediente Técnico de Prestación **Adicional N°01 por el monto de S/.2'258,055.45 Inc. IGV** y el Deductivo Vinculante N°01 por S/.2'457,647.95 Inc. IGV, disminuyendo el presupuesto contractual en S/. 199,592.50 Inc. IGV, lo que representa el -1.13% del presupuesto contratado. Por lo que, el **presupuesto contractual queda en S/.15'166,488.97 nuevos soles Inc. IGV.**
- e) El 04 de Diciembre del 2017, con Resolución de Secretaría General N° 129-2017-FONDEPES/SG se aprobó la Ampliación de Plazo N° 01 solicitada por P.S.V. Constructores por 34 días calendario, estableciéndose como fecha final del plazo de ejecución de obra el 24 de marzo de 2018.
- f) Con fecha 06 de abril de 2018, FONDEPES comunica la aprobación parcial de la Ampliación de Plazo N° 04 (parcial) solicitada por P.S.V. Constructores S.A. por 19 días calendario, mediante Carta N°100-2018-FONDEPES/SG y la Resolución de Secretaria General N° 064-2018-FONDEPES/SG, estableciéndose en consecuencia como fecha final del plazo de ejecución de obra el 12 de abril de 2018.
- g) Con fecha 17 de abril de 2018, FONDEPES comunica la aprobación del Expediente Técnico de Prestación Adicional N° 02, mediante Resolución Jefatural N° 040-2018-FONDEPES/J.
- h) Con fecha 03 de mayo de 2018, FONDEPES comunica la aprobación en parte de la Ampliación de Plazo N° 05 (parcial) solicitada por P.S.V. Constructores S.A. por 05 días calendario, mediante Carta N°124-2018-FONDEPES/SG y la Resolución de Secretaria General N° 073-2018-FONDEPES/SG, estableciéndose en consecuencia como fecha final del plazo de ejecución de obra el 17 de abril de 2018.
- i) Con fecha 23 de mayo de 2018, FONDEPES comunica la aprobación de la Ampliación de Plazo N° 06 solicitada por P.S.V. Constructores S.A. por 56 días calendario, mediante Carta N°162-2018-FONDEPES/SG y la Resolución de Secretaria General N° 085-2018-FONDEPES/SG, estableciéndose en consecuencia como fecha final del plazo de ejecución de obra el 12 de junio de 2018.

5. VALORIZACION N° 07 DEL ADICIONAL DE OBRA N° 01

Valorización N° 06 de Adicional de Obra N° 01 – Mes de Abril 2018

Montos Ejecutados Real:		Porcentaje Avance (%)
Acumulado Abril 2018	: S/. 1'708,990.82 (Inc. IGV)	75.70%
Monto en Abril 2018	: S/. 67,204.06 (Incl. IGV)	2.98%

Valorización N° 07 de Adicional de Obra N° 01 – Mes de Mayo 2018

Montos Ejecutados Real:		Porcentaje Avance (%)
Acumulado Mayo 2018	: S/. 1'763,524.00 (Inc. IGV)	78.12%
Monto en Mayo 2018	: S/. 54,533.13 (Incl. IGV)	2.42%

Situación del Adicional de Obra N°01

El avance logrado por el contratista en el Adicional de Obra N°01 en el mes de Mayo fue de: 2.42% que sumado al avance realizado y pagado hasta el mes anterior, alcanza un avance acumulado de 78.12%.

Considerando que del mes de noviembre 2017 (inicio de ejecución del adicional), al mes de marzo 2018, el Contratista tiene 5 meses para su ejecución, por lo que debería tener un avance promedio del 20% por mes. En base a dicho análisis, se estima que el rendimiento (desempeño) del contratista durante el mes de mayo de 2018 en la ejecución del Adicional de Obra N°01 fue de: $78.12\% / 100.00\% = 78.12\%$.

Para la presente valorización de obra, se ha tomado en consideración el presupuesto del Adicional de Obra N°01 elaborado por la entidad y aprobado con Resolución Jefatural N°076-2017-FONDEPES/J del 27 de octubre 2017, y la Ampliación de Plazo N°01 por 34 días calendario aprobado con Resolución de Secretaría General N° 129-2017-FONDEPES/SG.

El porcentaje de avance real en Mayo 2018 es de **2.42%**, con lo cual se tiene un avance acumulado de **78.12%** respecto al monto total del Adicional de Obra N°01.

Siendo el monto a facturar, el siguiente:

Val. N°07 Adicional N°01- Mayo 2018 (CD)	S/. 38,512.10
Gastos Generales (10.0000%)	3,851.21
Utilidad (10.0000%)	3,851.21
PARCIAL DE VALORIZACIÓN	S/. 46,214.52
IGV (18%)	8,318.61
MONTO A CANCELAR	S/. 54,533.13

(SON: CINCUENTA Y CUATRO MIL QUINIENTOS TREINTA Y TRES CON 13/100 SOLES)

6. CONCLUSIONES

- ✓ La ejecución del adicional de obra se encuentra atrasada, ya que, según se estima, el rendimiento (desempeño) del contratista durante el mes de Mayo en la ejecución del Adicional de Obra N°01 fue de: $78.12\% / 100.00\% = 78.12\%$.

- ✓ El sustento de la variación del costo directo en la valorización de mayo con respecto a la presentada por la Contratista, es debido a la falta de sustento técnico visado por esta Supervisión en relación a los Metrados considerados por el Contratista.
- ✓ Se adjunta la valorización presentada por el Contratista (Anexo 01).

7. RECOMENDACIONES

Se recomienda Fondo Nacional de Desarrollo Pesquero (FONDEPES)

- Pagar la factura del Contratista con el monto de: S/ 54,533.13 (Cincuenta y cuatro mil quinientos treinta y tres con 13/100 Soles).



Ing. Jorge Cabrera Vilela
Jefe de Supervisión
CESEL S.A.

CESEL

**RESUMEN GENERAL
VALORIZACION N° 07
AL 31.05.2018**



PROYECTO : "MEJORAMIENTO DE LOS SERVICIOS DEL DESEMBARCADERO PESQUERO ARTESANAL CABO BLANCO, DISTRITO DE EL ALTO, PROVINCIA DE TALARA, REGION PIURA"

UBICACIÓN : PIURA - TALARA - EL ALTO
CLIENTE : FONDEPES
CONTRATISTA : PSV CONSTRUCTORES SA
FECHA : 31.05.2018

I.- COSTO DIRECTO CONTRACTUAL :		SI. 1,594,671.93
II.- VALORIZACION		
TOTAL COSTO DIRECTO		SI. 38,512.10
GASTOS GENERALES	10.0000%	SI. 3,851.21
UTILIDADES	10.0000%	SI. 3,851.21
PARCIAL DE VALORIZACION		SI. 46,214.52
SUB TOTAL VALORIZACION		46,214.52
IGV	18.0000%	8,318.61
TOTAL VALORIZACION		SI. 54,533.13

SON: CINCUENTA Y CUATRO MIL QUINIENTOS TREINTA Y TRES CON 13/100 SOLES

III.- PORCENTAJE DE AVANCE VALORIZACION	2.42%
IV.- PORCENTAJE DE AVANCE ACUMULADO	78.10%

PSV	CESEL	FONDEPES FONDO DE FOMENTO DE PIURA	Versión: 1 Fecha: 29-08-12
VALORIZACIÓN N° 7 POR ADICIONAL N° 1			
"MEJORAMIENTO DE LOS SERVICIOS DEL DESEMBARCADERO PESQUERO ARTESANAL CABO BLANCO, DISTRITO DE EL ALTO, PROVINCIA DE TALARÁ, REGION PIURA" FONDEPES PIURA - TALARÁ - EL ALTO			
PROYECTO:		RESIDENTE PSV.:	
CLIENTE:		Julio Quispe Camacho	
LUGAR:		FECHA:	
PIURA - TALARÁ - EL ALTO		31.05.2018	

ITEM	DESCRIPCIÓN	TOTAL PRESUPUESTO		VAL ANTERIORES		VAL ACTUAL		ACUMULADO ACTUAL		SALDO POR VALORIZAR	
		CANT	P.U. SI.	PARCIAL SI.	SUB TOTAL SI.	CANT	SUB TOTAL SI.	CANT	SUB TOTAL SI.	CANT	SUB TOTAL SI.
01	ESTRUCTURAS DE MAR	1.00	1,594,671.93	1,594,671.93	1,206,914.44	38,512.10	1,245,426.54	1,245,426.54			349,245.39
TOTAL COSTO DIRECTO				1,594,671.93	1,206,914.44	38,512.10	1,245,426.54	1,245,426.54			349,245.39
GASTOS GENERALES				10%	120,691.44	10%	3,851.21	10%	124,542.65	10%	34,924.54
UTILIDAD				10%	159,467.19	10%	3,851.21	10%	124,542.65	10%	34,924.54
SUB-TOTAL					1,913,606.31		46,214.52		1,994,511.84		419,094.47
IGV.				18%	344,449.14	18%	8,316.61	18%	269,012.13	18%	75,437.01
TOTAL ESTADO DE PAGO					2,258,055.45		54,531.13		1,763,524.0		494,531.48

.....
 PSV CONSTRUCTORES SA
 JULIO QUISPE CAMACHO

.....
 CESEL
 JORGE CABRERA VILELA

PSV		CESEL		VALORIZACIÓN N° 7 POR ADICIONAL N° 1		FONDEPES Fondo Nacional de Desarrollo Productivo		1	
Item	Descripción	Unidad	Metrado	Precio	Parcial	VAL ANTERIORES	VAL ACTUAL	VALOR POR VALORIZAR	
		TOTAL PRESUPUESTO		VAL ACTUAL		ACUMULADO ACTUAL		SUB TOTAL	
		Unidad	Metrado	Precio	Parcial	VAL ANTERIORES	VAL ACTUAL	CANT	SUB TOTAL
				Precio	Parcial	VAL ANTERIORES	VAL ACTUAL	CANT	SUB TOTAL
				Precio	Parcial	VAL ANTERIORES	VAL ACTUAL	CANT	SUB TOTAL
01.01.01.01	MUELLE L=159.80 M			1,594,571.93		1,206,914.4	38,512.10	1,245,426.54	349,245.38
01.01.01.01	FABRICACION DE PILOTES DE CONCRETO	m³	778,048.38	641,695.66	32,394.26	641,695.66	0.00	674,090.94	103,962.43
01.01.01.01	CONCRETO EN PILOTES f'c=350 kg/cm²	m³	267,798.09	222,895.22	4,268.82	222,895.22	0.00	227,208.04	40,380.05
01.01.01.02	ENCORRADO Y DESENCORRADO	m³	159.00	638.78	0.00	159.00	638.78	101,566.02	0.00
01.01.01.03	ACERO DE REFUERZO f'y=4200 kg/cm²	kg	22,611.52	4.08	92,255.00	19,964.01	82,734.00	20,791.35	7,426.29
01.01.02.01	FABRICACION DE VIGAS TRANSVERSALES	m³	210,718.10	210,718.10	178,562.00	178,562.00	0.00	178,562.00	32,156.10
01.01.02.02	CONCRETO EN VIGAS TRANSVERSALES f'c=280 kg/cm²	m³	139.62	529.06	73,867.36	139.62	529.06	139.62	73,867.36
01.01.02.03	ENCORRADO Y DESENCORRADO	m³	716.22	41.07	29,415.16	479.20	41.07	479.20	19,680.58
01.01.02.03	ACERO DE REFUERZO f'y=4200 kg/cm²	kg	26,332.25	4.08	107,435.58	20,836.78	85,014.06	20,836.78	5,495.47
01.01.03.01	FABRICACION DE LOSAS NERVADAS EN MUELLE	m³	72,278.21	72,278.21	52,768.10	52,768.10	0.00	52,768.10	1,381.09
01.01.03.01	CONCRETO EN LOSAS f'c=280 kg/cm²	m³	56.54	499.58	28,246.25	29.94	499.58	55.04	27,496.88
01.01.03.02	ENCORRADO Y DESENCORRADO	m³	319.99	41.07	13,141.99	168.51	41.07	304.61	12,510.33
01.01.03.03	ACERO DE REFUERZO f'y=4200 kg/cm²	kg	7,571.07	4.08	30,889.97	7,571.07	4.08	7,571.07	30,889.97
01.01.04.01	NUCLEOS LLENADOS IN SITU	m³	7,454.87	7,454.87	7,454.87	7,454.87	0.00	7,454.87	0.00
01.01.04.01	CONCRETO EN NUCLEO f'c=280 kg/cm²	m³	7.10	529.06	3,756.33	7.10	529.06	7.10	3,756.33
01.01.04.02	ENCORRADO Y DESENCORRADO	m³	13.85	41.07	568.82	13.85	41.07	13.85	568.82
01.01.04.03	ACERO DE REFUERZO f'y=4200 kg/cm²	kg	767.09	4.08	3,129.73	767.09	4.08	767.09	3,129.73
01.01.05.01	JUNTAS LONGITUDINALES Y TRANSVERSALES	m³	48,312.00	48,312.00	42,096.50	42,096.50	0.00	42,096.50	6,215.50
01.01.05.01	CONCRETO EN VIGA MANDIL f'c=280 kg/cm²	m³	54.59	529.06	28,881.39	46.38	529.06	50.84	26,897.38
01.01.05.02	ENCORRADO Y DESENCORRADO	m³	132.91	41.07	5,458.61	87.38	41.07	95.84	3,936.15
01.01.05.03	ACERO DE REFUERZO f'y=4200 kg/cm²	kg	3,424.51	4.08	13,972.00	3,424.51	4.08	3,424.51	13,972.00
01.01.06.01	SARDINEL LLENADO IN SITU	m³	26,095.15	26,095.15	8,264.65	8,264.65	0.00	8,264.65	16,754.28
01.01.06.01	CONCRETO EN SARDINEL f'c=280 kg/cm²	m³	14.40	529.06	7,618.46	0.00	529.06	0.00	7,618.46
01.01.06.02	ENCORRADO Y DESENCORRADO	m³	128.00	41.07	5,256.96	0.00	41.07	0.00	5,256.96
01.01.06.03	ACERO DE REFUERZO f'y=4200 kg/cm²	kg	3,240.13	4.08	13,219.73	2,025.65	4.08	2,289.43	9,340.87

PROYECTO: "MEJORAMIENTO DE LOS SERVICIOS DEL DESEMBARCADERO PESQUERO ARTESANAL CABO BLANCO, DISTRITO DE EL ALTO, PROVINCIA DE TALARÁ, REGION PIURA"

CLIENTE: FONDEPES
LUGAR: PIURA - TALARÁ - EL ALTO
POLINOMICA: 01

RESIDENTE PSV: Julio Quispe Camacho
FECHA: 31.05.2018

PSV

CESEL

FONDEPES

VALORIZACIÓN N° 7 POR ADICIONAL N° 1

1

29-08-12

PSV		CESEL		VALORIZACIÓN N° 7 POR ADICIONAL N° 1		FONDEPES Fond. Inicial de Inversión Privada		1
01. OBRAS PORTUARIAS		CESEL		VALORIZACIÓN N° 7 POR ADICIONAL N° 1		FONDEPES		29-08-12
PROYECTO: "MEJORAMIENTO DE LOS SERVICIOS DEL DESEMBARCADERO PESQUERO ARTESANAL CABO BLANCO, DISTRITO DE EL ALTO, PROVINCIA DE TALARÁ, REGION PIURA"		CESEL		VALORIZACIÓN N° 7 POR ADICIONAL N° 1		FONDEPES		29-08-12
CLIENTE: FONDEPES		CESEL		VALORIZACIÓN N° 7 POR ADICIONAL N° 1		FONDEPES		29-08-12
LUGAR: PIURA - TALARÁ - EL ALTO		CESEL		VALORIZACIÓN N° 7 POR ADICIONAL N° 1		FONDEPES		29-08-12
POLINOMICA: 01		CESEL		VALORIZACIÓN N° 7 POR ADICIONAL N° 1		FONDEPES		29-08-12
RESIDENTE PSV.: Julio Quispe Camaicho		CESEL		VALORIZACIÓN N° 7 POR ADICIONAL N° 1		FONDEPES		29-08-12
FECHA: 31.05.2018		CESEL		VALORIZACIÓN N° 7 POR ADICIONAL N° 1		FONDEPES		29-08-12
TOTAL PRESUPUESTO		VAL ACTUAL		ACUMULADO ACTUAL		SALDO POR VALORIZAR		
01.01.01.01	LOMAS VACIADAS IN SITU	145,402.95	0.00	6,213.11	135,818.44	9,584.51		
01.01.07.01	CONCRETO EN LOSAS E c=280 kg/cm2	134.40	529.06	10.03	5,306.26	17.18	9,090.52	
01.01.07.02	ENCORRADO Y DESENCORRADO	67.84	41.07	4.78	196.15	55.81	483.99	
01.01.07.03	ACERO DE REFUERZO Fy=4200 kg/cm2	17,527.23	4.08	174.19	710.70	17,527.23	0.00	
01.02	CABEZO L=99.50M	815,622.55	0.00	6,117.84	571,539.60	245,282.95		
01.02.01	MANOBRAS DE COLOCACION E HINGADO DE PIOTES, VIGAS Y LOSAS EN PUENTES	591,021.91	0.00	6,117.84	571,339.60	19,682.31		
01.02.01.01	TRANSPORTE DE PIOTE	121.00	315.36	315.36	37,212.48	3.00	946.08	
01.02.01.02	TRANSPORTE DE VIGAS TRANSVERSALES	32.00	212.17	212.17	6,577.27	1.00	212.17	
01.02.01.03	TRANSPORTE DE LOSAS NERVADAS	58.00	212.17	212.17	11,032.84	6.00	1,273.02	
01.02.01.04	HINGADO DE PIOTE (INCL.MOV. Y POSIC.PIANTILLA)	121.00	3,525.01	3,525.01	415,951.18	3.00	10,575.03	
01.02.01.05	DESCARREZADO DE PIOTAJE	121.00	72.42	72.42	8,545.56	3.00	217.26	
01.02.01.06	COLOCACION DE VIGA TRANSVERSAL	32.00	1,613.93	1,613.93	50,031.83	1.00	1,613.93	
01.02.01.07	COLOCACION DE LOSA NERVADA	58.00	807.47	807.47	41,988.44	6.00	4,844.82	
01.02.02	MANOBRAS DE COLOCACION E HINGADO DE PIOTES, VIGAS Y LOSAS EN CABEZO	225,606.64	0.00	0.00	0.00	225,606.64		
01.03.08.03	HINGADO DE PIOTE (INCL.MOV. Y POSIC.PIANTILLA)	64.00	3,525.01	3,525.01	0.00	64.00	225,606.64	
COSTO DIRECTO		1,594,671.93		38,512.10	1,245,426.5	349,245.38		
GASTOS GENERALES		159,467.19	10%	3,851.21	124,542.65	34,924.54		
UTILIDAD		159,467.19	10%	3,851.21	124,542.65	34,924.54		
SUB.TOTAL		1,913,606.31		46,214.52	1,494,511.84	419,094.46		
IGV.		344,449.14	18%	8,318.61	269,012.13	75,437.00		
TOTAL ESTADO DE PAGO		2,258,055.45		54,533.13	1,763,524.0	494,531.46		

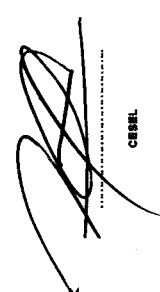
 CESEL
 JORGE CABRERA VILELA

PSV CONSTRUCTORES SA
 JULIO QUISPE CAMAICHO

ANEXO 01

Valorización N° 07 de Adicional N° 01

**Presentado por el Contratista
PSV**



**INFORME DE VALORIZACIÓN N°
7 DEL PREUPUESTO
ADICIONAL N° 1 -MAYO.**

REFERENCIA

**CONTRATO N° 14-2017- FONDEPES/OGA:
"MEJORAMIENTO DE LOS SERVICIOS DEL
DESEMBARCADERO PESQUERO
ARTESANAL, CABO BLANCO"**

CLIENTE:

**FONDO NACIONAL DE DESARROLLO
PESQUERO -FONDEPES**

PSV CONSTRUCTORES S.A.

Diego Camacho
Diego Camacho
INGENIERO RESIDENTE

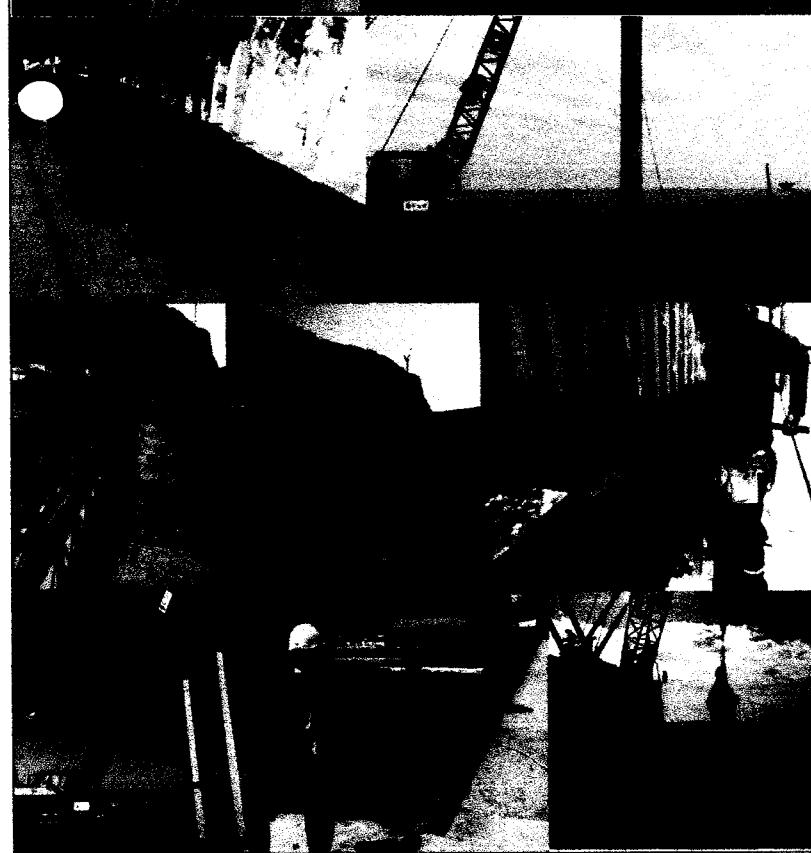

000012



RESUMEN GENERAL
VALORIZACION N° 07
AL 31.05.2018



PROYECTO : "MEJORAMIENTO DE LOS SERVICIOS DEL DESEMBARCADERO PESQUERO ARTESANAL CABO BLANCO, DISTRITO DE EL ALTO, PROVINCIA DE TALARA, REGION PIURA"

UBICACIÓN : PIURA - TALARA - EL ALTO
CLIENTE : FONDEPES
CONTRATISTA : PSV CONSTRUCTORES SA
FECHA : 31.05.2018

I.- COSTO DIRECTO CONTRACTUAL :		SI.	1,594,671.93
II.- VALORIZACION			
TOTAL COSTO DIRECTO		SI.	87,862.24
GASTOS GENERALES	10.0000%	SI.	8,786.22
UTILIDADES	10.0000%	SI.	8,786.22
PARCIAL DE VALORIZACION		SI.	105,434.68
 SUB TOTAL VALORIZACION			 105,434.68
 IGV	18.0000%		 18,978.24
TOTAL VALORIZACION		SI.	124,412.92

SON: CIENTO VEINTICUATRO MIL CUATROSCIENTOS DOCE CON 92/100 SOLES

III.- PORCENTAJE DE AVANCE VALORIZACION	5.51%
IV.- PORCENTAJE DE AVANCE ACUMULADO	81.21%

PSV CONSTRUCTORES S.A.
José Quirope Camacho
INGENIERO RESIDENTE

PSV	CESEL	VALORIZACIÓN N° 7 POR ADICIONAL N° 1	FONDEPES <small>Fondo Nacional de Inversión Pública</small>	Versión: 1 Fecha: 28-08-12										
PROYECTO: "MEJORAMIENTO DE LOS SERVICIOS DEL DESEMBARCADERO PESQUERO ARTESANAL CABO BLANCO, DISTRITO DE EL ALTO, PROVINCIA DE TALARÁ, REGION PIURA" FONDEPES LUGAR: PIURA - TALARÁ - EL ALTO		RESIDENTE PSV.: Julio Quispe Camacho FECHA: 31.05.2018												
ITEM	DESCRIPCIÓN	CANT	P.U. S/.	TOTAL PRESUPUESTO	PARCIAL S/.	SUB TOTAL S/.	VAL ANTERIORES CANT	SUB TOTAL S/.	VAL ACTUAL CANT	SUB TOTAL S/.	ACUMULADO ACTUAL CANT	SUB TOTAL S/.	BALDO POR VALORIZAR CANT	SUB TOTAL S/.
01	ESTRUCTURAS DE MAR	1.00	1,594,671.93	1,594,671.93	1,594,671.93	1,594,671.93	1,206,914.44	87,862.24	1,294,776.6765			299,895.25		
TOTAL COSTO DIRECTO GASTOS GENERALES UTILIDAD SUB-TOTAL IGV TOTAL ESTADO DE PAGO														
				1,594,671.93		1,594,671.93	1,206,914.44	87,862.24	1,294,776.68			299,895.25		
				10%	159,467.19	159,467.19	10%	8,786.22	10%	129,477.67	10%	129,477.67	10%	29,989.53
				10%	1,913,606.31	1,913,606.31	10%	109,434.68	10%	1,553,732.02	10%	1,553,732.02	10%	359,874.31
				18%	344,445.14	344,445.14	18%	18,978.24	18%	279,671.76	18%	279,671.76	18%	64,777.38
					2,259,053.45	2,259,053.45		124,412.92		1,853,403.8		1,853,403.8		424,651.69

PSV CONSTRUCTORES S.A.
 Representante
Julio Quispe Camacho
 PSV CONSTRUCTORES SA
 JULIO QUISPE CAMACHO

Representante
CESEL
 JORGE CABRERA VILELA

01. RESUMEN OBRAS PORTUARIAS				
PROYECTO:		"MEJORAMIENTO DE LOS SERVICIOS DEL DESEMBARCADERO PESQUERO ARTESANAL CABO BLANCO, DISTRITO DE EL ALTO, PROVINCIA DE TALARA, REGION PIURA"		
CLIENTE:		FONDEPES		
LUGAR:		PIURA - TALARA - EL ALTO		
POLINOMICA:		01		
Item	Descripción	TOTAL PRESUPUESTO		VAL MAYO
		Unidad	Metrado	Metrado
01	OBRAS PORTUARIAS			
01.01	MUELLE L=159.80 M			
01.01.01	FABRICACION DE PILOTES DE CONCRETO			
01.01.01.01	CONCRETO EN PILOTES $f_c=350$ kg/cm ²	m ³	159.00	
01.01.01.02	ENCOFRADO Y DESENCOFRADO	m ²	1,801.00	21.75
01.01.01.03	ACERO DE REFUERZO $f_y=4200$ kg/cm ²	kg	22,611.52	827.34
01.01.02	FABRICACION DE VIGAS TRANSVERSALES			
01.01.02.01	CONCRETO EN VIGAS TRANSVERSALES $f_c=280$ kg/cm ²	m ³	139.62	
01.01.02.02	ENCOFRADO Y DESENCOFRADO	m ²	716.22	
01.01.02.03	ACERO DE REFUERZO $f_y=4200$ kg/cm ²	kg	26,332.25	
01.01.03	FABRICACION DE LOSAS NERVADAS EN MUELLE			
01.01.03.01	CONCRETO EN LOSAS $f_c=280$ kg/cm ²	m ³	56.54	25.10
01.01.03.02	ENCOFRADO Y DESENCOFRADO	m ²	319.99	136.10
01.01.03.03	ACERO DE REFUERZO $f_y=4200$ kg/cm ²	kg	7,571.07	
01.01.04	NUCLEOS LLENADOS IN SITU			
01.01.04.01	CONCRETO EN NUCLEO $f_c=280$ kg/cm ²	m ³	7.10	
01.01.04.02	ENCOFRADO Y DESENCOFRADO	m ²	13.85	
01.01.04.03	ACERO DE REFUERZO $f_y=4200$ kg/cm ²	kg	767.09	
01.01.05	JUNTAS LONGITUDINALES Y TRANSVERSALES			
01.01.05.01	CONCRETO EN VIGA MANDIL $f_c=280$ kg/cm ²	m ³	54.59	4.46
01.01.05.02	ENCOFRADO Y DESENCOFRADO	m ²	132.91	8.46
01.01.05.03	ACERO DE REFUERZO $f_y=4200$ kg/cm ²	kg	3,424.51	
01.01.06	SARDINEL LLENADO IN SITU			
01.01.06.01	CONCRETO EN SARDINEL $f_c=280$ kg/cm ²	m ³	14.40	
01.01.06.02	ENCOFRADO Y DESENCOFRADO	m ²	128.00	
01.01.06.03	ACERO DE REFUERZO $f_y=4200$ kg/cm ²	m ²	3,240.13	263.78
01.01.07	LOSAS VACIADAS IN SITU			
01.01.07.01	CONCRETO EN LOSAS $f_c=280$ kg/cm ²	m ³	134.40	10.03
01.01.07.02	ENCOFRADO Y DESENCOFRADO	m ²	67.84	4.78
01.01.07.03	ACERO DE REFUERZO $f_y=4200$ kg/cm ²	kg	17,527.23	174.19
01.02	CABEZO L=39.50M			
01.02.01	MANIOBRA DE COLOCACION E HINCADO DE PILOTES, VIGAS Y LOSAS EN PUENTES			
01.02.01.01	TRANSPORTE DE PILOTE	und	121.00	
01.02.01.02	TRANSPORTE DE VIGAS TRANSVERSALES	und	32.00	
01.02.01.03	TRANSPORTE DE LOSAS NERVADAS	und	58.00	6.00
01.02.01.04	HINCADO DE PILOTE (INCL.MOV. Y POSIC.PLANTILLA)	und	121.00	
01.02.01.05	DESCABEZADO DE PILOTAJE	und	121.00	
01.02.01.06	COLOCACION DE VIGA TRANSVERSAL	und	32.00	
01.02.01.07	COLOCACION DE LOSA NERVADA	und	58.00	6.00
01.02.02	MANIOBRA DE COLOCACION E HINCADO DE PILOTES, VIGAS Y LOSAS EN CABEZO			
01.03.08.05	HINCADO DE PILOTE (INCL. MOV. Y POSIC. PLANTILLA)	und	64.00	14.00
COSTO DIRECTO				
GASTOS GENERALES				
UTILIDAD				
SUB.TOTAL				
IGV.				
TOTAL ESTADO DE PAGO				



PSV CONSTRUCTORES SA
JULIO QUISPE CAMACHO

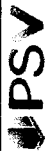

01.OBRAS PORTUARIAS



VALORIZACIÓN N° 7 POR ADICIONAL N° 1



1
20-08-12

1
20-08-12

PROYECTO: "MEJORAMIENTO DE LOS SERVICIOS DEL DESEMBARCADERO PESQUERO ARTESANAL CABO BLANCO, DISTRITO DE EL ALTO, PROVINCIA DE TALARÁ, REGION PIURA"

CLIENTE: FONDEPES

LUGAR: PIURA - TALARÁ - EL ALTO

POLINOMICA: 01

RESIDENTE PSV:

FECHA: 31.05.2018

Item	Descripción	TOTAL PRESUPUESTO			VAL ANTERIORES		VAL ACTUAL			ACUMULADO ACTUAL		SALDO POR VALORIZAR	
		Unidad	Medrado	Precio	Parcial	Medrado	Precio	Parcial	Medrado	Precio	Parcial	CANT	SUB TOTAL
01.O1.01.01	OBRAS PORTUARIAS												
01.O1.01.01	MUELLE L=159.00 M			1,801.00	73,967.07	972.00	39,920.04	21.75	41.07	893.27	993.75	40,813.31	39,135.76
01.O1.01.01	CONCRETO EN PIOTES f'c=350 kg/cm2	m³	159.00	638.78	101,566.02	159.00	101,566.02	638.78	0.00	0.00	159.00	101,566.02	0.00
01.O1.01.01	ENCORRADO Y DESENCORRADO	m²	1,801.00	41.07	73,967.07	972.00	39,920.04	21.75	41.07	893.27	993.75	40,813.31	39,135.76
01.O1.01.01	ACERO DE REFUERZO f'y=4200 kg/cm2	kg	22,611.52	4.08	92,255.00	19,964.01	81,453.16	827.34	4.08	3,375.55	20,791.35	84,828.71	7,426.29
01.O1.01.01	FABRICACION DE VIGAS TRANSVERSALES	m³	210,718.10				178,562.00		0.00			178,562.00	32,156.10
01.O1.01.01	CONCRETO EN VIGAS TRANSVERSALES f'c=280 kg/cm2	m³	139.62	529.06	73,867.36	139.62	73,867.36	529.06	0.00	0.00	139.62	73,867.36	0.00
01.O1.01.01	ENCORRADO Y DESENCORRADO	m²	716.22	41.07	29,415.16	479.20	19,680.58	41.07	0.00	0.00	479.20	19,680.58	9,734.58
01.O1.01.01	ACERO DE REFUERZO f'y=4200 kg/cm2	kg	26,332.25	4.08	107,435.58	20,836.78	85,014.06	4.08	0.00	0.00	20,836.78	85,014.06	22,421.52
01.O1.01.01	FABRICACION DE LOSAS BARRADAS EN MUELLE	m³	72,378.21				52,788.10		0.00	18,578.09		70,897.19	1,881.08
01.O1.01.01	CONCRETO EN LOSAS f'c=280 kg/cm2	m³	56.54	493.58	28,246.25	29.94	14,957.43	25.10	493.58	12,539.46	55.04	27,496.88	749.37
01.O1.01.01	ENCORRADO Y DESENCORRADO	m²	319.99	41.07	13,141.99	188.51	6,920.71	136.10	41.07	5,589.63	304.61	12,510.33	631.66
01.O1.01.01	ACERO DE REFUERZO f'y=4200 kg/cm2	kg	7,571.07	4.08	30,889.97	7,571.07	30,889.97	4.08	0.00	0.00	7,571.07	30,889.97	0.00
01.O1.01.01	NUCLEOS LLENADOS IN SITU	m³	7,454.88				7,454.87		0.00	0.00		7,454.88	0.00
01.O1.01.01	CONCRETO EN INICIO f'c=280 kg/cm2	m³	7.10	529.06	3,756.33	7.10	3,756.33	529.06	0.00	0.00	7.10	3,756.33	0.00
01.O1.01.01	ENCORRADO Y DESENCORRADO	m²	13.85	41.07	568.82	13.85	568.82	41.07	0.00	0.00	13.85	568.82	0.00
01.O1.01.01	ACERO DE REFUERZO f'y=4200 kg/cm2	kg	767.09	4.08	3,129.73	767.09	3,129.73	4.08	0.00	0.00	767.09	3,129.73	0.00
01.O1.01.01	JUNTAS LONGITUDINALES Y TRANSVERSALES	m³	48,332.00				42,098.50		0.00	2,707.09		44,805.59	3,506.46
01.O1.01.01	CONCRETO EN VIGA MANDIL f'c=280 kg/cm2	m³	54.59	529.06	28,881.39	46.38	24,537.80	4.46	529.06	2,359.58	50.84	26,897.38	1,984.00
01.O1.01.01	ENCORRADO Y DESENCORRADO	m²	132.91	41.07	5,459.61	87.38	3,586.70	8.46	41.07	347.45	95.84	3,936.15	1,522.46
01.O1.01.01	ACERO DE REFUERZO f'y=4200 kg/cm2	kg	3,424.51	4.08	13,972.00	3,424.51	13,972.00	4.08	0.00	0.00	3,424.51	13,972.00	0.00
01.O1.01.01	SARDINEL LLENADO IN SITU	m³	26,096.15				8,264.85		0.00	1,076.21		9,341.07	16,754.28
01.O1.01.01	CONCRETO EN SARDINEL f'c=280 kg/cm2	m³	14.40	529.06	7,618.46	0.00	0.00	529.06	0.00	0.00	-	0.00	14.40
01.O1.01.01	ENCORRADO Y DESENCORRADO	m²	128.00	41.07	5,285.96	0.00	0.00	41.07	0.00	0.00	-	0.00	128.00
01.O1.01.01	ACERO DE REFUERZO f'y=4200 kg/cm2	kg	3,240.13	4.08	13,219.73	2,025.65	8,264.85	263.78	4.08	1,076.21	2,289.43	9,540.87	3,878.70





VALORIZACION N° 7 POR ADICIONAL N° 1

Versión 1
Fecha 29-08-12

01.OBRAS PORTUARIAS

PROYECTO: "MEJORAMIENTO DE LOS SERVICIOS DEL DESEMBARCADERO PESQUERO ARTESANAL CABO BLANCO, DISTRITO DE EL ALTO, PROVINCIA DE TALARÁ, REGION PIURA"

CLIENTE: FONDEPES

RESIDENTE PSV.: Julio Quispe Camacho
FECHA: 31.05.2018LUGAR: PIURA - TALARÁ - EL ALTO
POLINO MICA: 01

			TOTAL PRESUPUESTO		VAL. ACTUAL	AGILIMADO ACTUAL	SALDO POR VALORIZAR
01.01.01	LOSAS VASCOMAS IN SITU	m³	145,407.85		0.00	0,213.11	8,584.51
01.01.02	CONCRETO EN LOSAS (f=280 kg/cm²)	m³	71,105.66	10.03	529.06	117.72	9,050.52
01.01.03	ENCORRADO Y DESENORRADO	m²	2,785.19	4.78	41.07	55.81	493.99
01.01.04	ACERO DE REFUERZO (f=4300 kg/cm²)	kg	71,511.10	174.19	4.08	17,527.73	0.00
01.02	CABEZO L=99.50M		816,422.53		0.00	55,487.96	185,893.81
01.02.01	MANOBRAS DE COLOCACION E HINCADO DE PILOTES, VIGAS Y LOSAS EN PUERTES	und	591,021.81		0.00	6,117.84	19,082.31
01.02.01.01	TRANSPORTE DE PILOTE	und	38,158.56	118.00	315.36	0.00	946.08
01.02.01.02	TRANSPORTE DE VIGAS TRANSVERSALES	und	6,789.44	31.00	212.17	31.00	212.17
01.02.01.03	TRANSPORTE DE LOSAS NERVADAS	und	12,905.86	46.00	212.17	52.00	1,273.02
01.02.01.04	HINCADO DE PILOTE (INCL.MOV. Y POSIC.PLANILLA)	und	426,536.21	118.00	3,525.01	118.00	10,575.09
01.02.01.05	DESCABEZADO DE PILOTAJE	und	8,762.82	118.00	72.42	118.00	217.26
01.02.01.06	COLOCACION DE VIGA TRANSVERSAL	und	51,645.76	31.00	1,613.93	31.00	1,613.93
01.02.01.07	COLOCACION DE LOSA NERVADA	und	46,833.26	46.00	807.47	52.00	4,844.82
01.02.02	MANOBRAS DE COLOCACION E HINCADO DE PILOTES, VIGAS Y LOSAS EN CABESO		225,600.84		0.00	49,350.14	176,250.50
01.02.02.01	HINCADO DE PILOTE (INCL. MOV. Y POSIC. PLANILLA)	und	225,600.84	0.00	3,525.01	14.00	49,350.14
COSTO DIRECTO			1,594,871.93			87,862.24	1,294,776.7
GASTOS GENERALES			159,467.19	10%	10%	8,786.22	129,477.67
UTILIDAD			159,467.19	10%	10%	9,786.22	129,477.67
SUB.TOTAL			1,913,806.31			105,434.68	1,553,731.02
IGV.			344,449.14	18%	18%	14,978.24	279,671.76
TOTAL ESTADO DE PAGO			2,258,255.45			124,412.92	1,833,403.8

PSV CONSTRUCTORES SA
 Julio Quispe Camacho
 INGENIERO EN INGENIERIA CIVIL
 PSV CONSTRUCTORES SA
 JULIO QUISPE CAMACHO

CESEL
 ALFREDO ADRIANZEN PASAPERA

000008



PERÚ

Ministerio
de la Producción



SUSTENTO DE METRADOS N° 7 DEL ADICIONAL N°1 OBRAS PORTUARIAS

MES DE MAYO

PROYECTO:

**“MEJORAMIENTO DE LOS SERVICIOS DEL
DESEMBARCADERO PESQUERO ARTESANAL
DE CABO BLANCO, EN LA LOCALIDAD DE
CABO BLANCO, PROVINCIA DE TALARA,
REGION PIURA”.**



PERÚ

Ministerio
de la Producción**1. SUSTENTO DE METRADOS – OBRAS MAR****PARTIDA 01 OBRAS PORTUARIAS****MUELLE L=159.80 M****1.1 Item 01.01.01.01 Encofrado y desencofrado – Pilotes.**

L (m)	Cant.	Medida	Parcial
9	4	1.5	54
10	3	1.5	45
11	4	1.5	66
12	14	1.5	252
13	12	1.5	234
13.5	4	1.5	81
14	29	1.5	609
15	23	1.5	517.5
15.5	7	1.5	162.75
16	13	1.5	312
16.5	10	1.5	247.5
TOTAL:	123		2580.75

m² de encofrado y desencofrado = 2580.72 m²

m² de encofrado y desencofrado cobrado = 2558.97 m²

m² de encofrado y desencofrado a cobrar = 21.75 m²

1.2 Item 01.01.01.02 Acero de refuerzo fy: 4200 kg/Cm2 – pilotes.

L (m)	Cant.	Peso (kg)	Parcial (kg)
9	4	852.50	3,410.01
10	3	937.11	2,811.33
11	4	1,086.76	4,347.04
12	14	1,086.76	15,214.63
13	12	1,168.00	14,016.00
13.5	4	1,195.79	4,783.16
14	29	1,240.69	35,979.94
15	23	1,318.56	30,326.94
15.5	7	1,350.63	9,454.40
16	13	1,382.70	17,975.05
16.5	10	1,414.77	14,147.66
TOTAL:	123		152,466.16



kg de acero para pilotes de puente de acceso = 152,456.16 kg

kg de acero cobrado = 151,628.82 kg

kg de acero a cobrar = 827.34 kg

1.3 Item 01.01.03.01 concreto fc: 280 kg/Cm2 – Losas nervadas.

En el mes de mayo se fundieron 9 losas nervadas.

Descripción	Und.	Nº Vec.	Cant.	A (m)	B (m)	L (m)	Parcial
Losa tipo IV	m3	7.00	1.00	1.65	0.28	4.95	15.72
	m3	7.00	1.00	0.35	0.48	4.26	4.96
total							20.7 m3

Descripción	und	área	altura	m3
Losa I eje 33	m3	4.56	0.275	1.254
		0.16625	2.23	0.3707375
Total m3				1.6247375

Descripción	und	área	altura	m3
Losa II eje 33	m3	7.832	0.275	2.1538
		0.16625	3.92	0.6517
Total m3				2.8055

m³ de concreto fc: 280 kg/cm2 = 25.10 m³

1.4 Item 01.01.03.02 Encofrado y desencofrado – Losas nervadas.

Descripción	Und.	Nº Vec.	Cant.	A (m)	B (m)	L (m)	Parcial
Losa tipo IV	m2	7.00	1.00	3.15	1.00	4.95	109.15
		7.00	2.00	0.62	1.00	1.00	8.68
total							117.8 m2

Descripción	área	longitud	m2
Losa I eje 33	0.475	2.23	2.899
	1.75	2.745	4.80375
Total			7.70275



Descripción	área	longitud	m2
Losas II eje 33	1.3	3.92	5.096
	1.15	4.765	5.47975
Total			10.57575

m^2 de encofrado y desencofrado = 136.10 m^2

1.5 ítem 01.01.05.01 Concreto en juntas transversales y longitudinales F'c: 280 kg/cm².

En el mes de mayo se vaciaron las juntas longitudinales y transversales desde el eje 27-29.

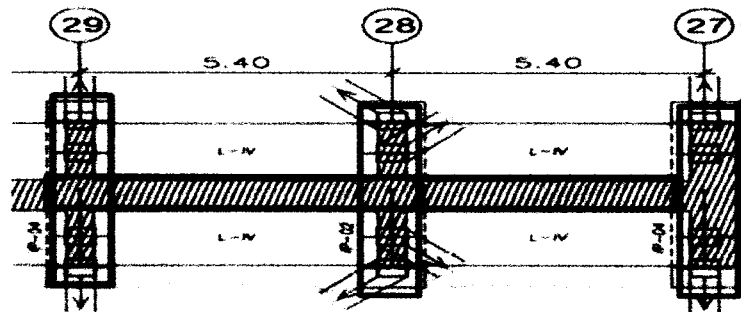

Descripción	Ancho	Largo	Altura	V (m3)
Juntas longitudinales				
Entre eje 27-28	0.9	4.93	0.275	1.220175
Entre eje 28-29	0.9	4.93	0.275	1.220175
Juntas transversales				
Eje 27	0.48	5.1	0.275	0.6732
Eje 28	0.48	5.1	0.275	0.6732
Eje 29	0.48	5.1	0.275	0.6732
Total m3				4.45995

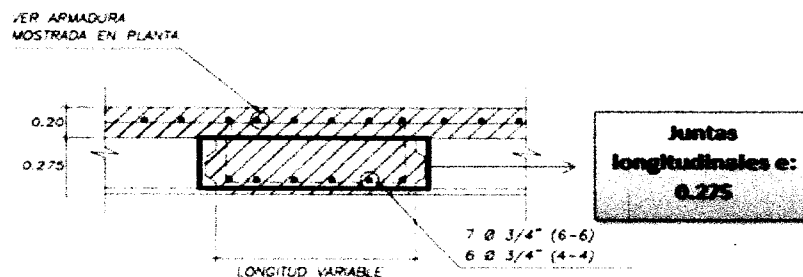

m^3 de concreto en juntas transversales y longitudinales = 4.46 m^3

1.6 Item 01.01.05.02 Encofrado en juntas transversales y longitudinales.

Descripción	Ancho	Largo	Área
Juntas longitudinales			
Entre eje 27-28	0.9	4.26	3.834
Entre eje 28-29	0.9	4.26	3.834
Juntas transversales			
Eje 27	0.96	0.275	0.264
Eje 28	0.96	0.275	0.264
Eje 29	0.96	0.275	0.264
Total m3			8.46

$m^2 \text{ de encofrado} = 8.46 m^2$

1.7 Item 01.01.06.03 Acero fy: 4200 kg/cm2 en sardinel.

Descripción	Longitud	Ganchos	Empalmes	N° elementos	Ø	GANCHOS + EMPALMES + LONG (m)	LONGITUD x DIAMETRO					
							1M" (2)	3/8" (3)	1/2" (4)	5/8" (5)	3/4" (6)	1" (8)
Eje 23-26						0.00	-	-	-	-	-	-
Estribos	1.45	-	-	232	3	1.45	-	336.40	-	-	-	-
barras longitudinales	17.34	-	-	4	4	17.34	-	-	69.36	-	-	-
Longitud (m)							0.00	336.40	69.36	0.00	0.00	0.00
Peso (Kg/m)							0.250	0.580	0.890	1.560	2.235	3.970
Peso (Kg)							0.000	195.112	68.668	0.000	0.000	0.000
TOTAL (Kg)							263.778					

$kg \text{ de acero en sardinel} = 263.78 kg$

1.8 Item 01.01.07.01 Concreto en losa vaciada en sitio F'c: 280 kg/cm2.

En el mes de marzo se fundió la losa in sitio desde el eje 27-29

Descripción	Ancho	Largo	Altura	V (m3)
losa e: 20 cm				
entre eje 27-29	4.2	11.94	0.2	10.0296
				10.0296

$m^3 \text{ de concreto en losa vaciada en sitio} = 10.03 m^3$



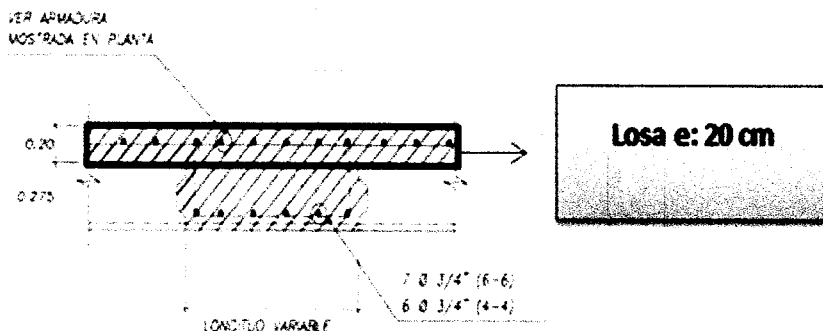

1.9 Item 01.01.07.02 Encofrado en losa vaciada en sitio.

Descripción	largo	Altura	Área
losa e: 20 cm			
Eje 27-29	11.94	0.2	2.388
Total			4.776

m² de encofrado en losa = 4.776 m²

1.10 Item 01.01.07.02 Acero fy: 4200 kg/cm² en losa in sitio.

Descripción	Longitud	Ganchos	Empalmes	N° elementos	φ	GANCHOS + EMPALMES + LONG (m)	LONGITUD x DIAMETRO					
							1/4" (2)	3/8" (3)	1/2" (4)	5/8" (5)	3/4" (6)	1" (8)
	4.1	0.46		40	5	4.56	-	-	-	182.40	-	-
	2.2			40	5	2.20	-	-	-	88.00	-	-
	3.9			57	8	3.90	-	-	-	-	-	222.30
	3			57	5	3.00	-	-	-	171.00	-	-
Longitud (m)							0.00	0.00	0.00	441.40	0.00	222.30
Peso (Kgrm)							0.250	0.500	0.900	1.560	2.235	3.970
Peso (Kg)							0.000	0.000	0.000	688.584	0.000	882.531
TOTAL (Kg)							1571.115					

kg de acero en losa vaciada en sitio = 1571.115 kg

Nota: se cobrará 174.19 kg en la valorización adicional N° 1 y la diferencia en valorización de mayores metrados.



1.11 Ítem 01.02.01.03 transporte de losas nervadas.

Durante el mes de mayo se transportaron 6 losas nervadas.

Losas nervadas transportadas	
Eje	Cantidad
Eje 27-29	2
Eje 29-29	2
Eje 30-31	2
Total	6

Transporte de losas nervadas = 6 unidades

1.12 Ítem 01.02.01.07 Colocación de losa nervada.

Losas nervadas instaladas	
Eje	Cantidad
Eje 27-29	2
Eje 29-29	2
Eje 30-31	2
Total	6

Losas nervadas instaladas = 6 unidades

1.1 Ítem 01.03.08.05 Pilotes hincados en el cabezo.

Pilotes hincados	
Eje 34	7
Eje 35	7
Total	14

